

NOTES

- SOLID LINE** CURVE DESCRITTE DAI CARICHI ORIZZONTALI / LIFTING CURVES WITH THE HORIZONTAL LOADS / COURBES DE LEVAGE AVEC LA CHARGE HORIZONTALE / HUBKURVEN MIT WAAGERECHTEN LASTEN
- DASHED LINE** CARICO RELATIVO ALLA CAPACITA' MASSIMA DEGLI SFILI / LOAD REFERRED TO THE MAX CAPACITY OF THE EXTENSIONS / CHARGE CONCERNANTE LA CAPACITE' DE LEVAGE MAXI, DES ALLONGEMENTS / LAST ENTSPRECHEND DER MAX. AUSSCHUBTRAGKAPAZITAET

LE CURVE INDICATE SONO REALIZZABILI CON LIMITATORE DI CARICO / LIFTING CURVES ARE MEANT FOR CRANES EQUIPPED WITH OVERLOAD DEVICE / LES COURBES DE LEVAGE SE REFERENT A' DES GRUES EQUIPEES DE LIMITEUR DE MOMENT / DIE TRAGLASTDIAGRAMME BEZIEHEN SICH AUF KRANE MIT UEBERLASTABSCHALTENRICHTUNG

LE PORTATE INDICATE SONO RIFERITE CON IL BRACCIO PRINCIPALE A + 31° / THE LIFTING CAPACITIES ARE INDICATED FOR A 31° MAIN BOOM POSITION / LES CAPACITES DE LEVAGE INDIQUEES SONT BASEES SUR LE BRAS PRINCIPAL FORMANT UN ANGLE DE 31° PAR RAPPORT A' L'HORIZONTALE / DIE HUBKRAEFTE BEZIEHEN SICH AUF WINKELSTELLUNG 31° DES HAUPTARMES

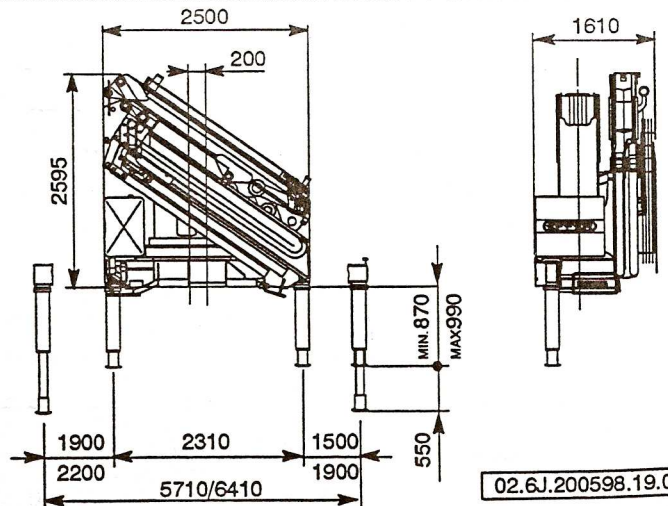

02.6J.200598.19.0

• I DATI FORNITI SONO A CARATTERE INDICATIVO ED A SEGUITO DI UNA COSTANTE RICERCA TECNOLOGICA POSSONO SUBIRE MODIFICHE
 • LES DONNEES MENTIONNEES SONT A TITRE INDICATIF, ET SUITE AU PROGRES TECHNOLOGIQUE PEUVENT CHANGER

• PUBLISHED DATA ARE INDICATIVE ONLY, AND TECHNICAL IMPROVEMENTS MAY SLIGHTLY MODIFY THEM
 • DIE ANGEGBENEN UNGEFAEHRN DATEN KOENNEN AUFGRUND TECHNISCHER ERNEUERUNGEN VERAENDERT WERDEN

LE PORTATE: ... VATE SONO RELATIVE A SOLLEVAMENTO CON GANCIO / STATED LIFTING CAPACITIES ARE ... FOR LIFTING BY HOOK ONLY / LES CAPACITES AFFICHEES S'ENTENDENT POUR LEVAGES ... COCHET / DIE TRAGKRAEFTE BEZIEHEN SICH AUF DIE HUBKAPAZITAET MIT HAKENBETRIEB